

## MACCHINE SPECIALI SRL

Via Remo Brambilla n. 2  
20863 Concorezzo (MB)  
Milano - Italy  
Tel. + 39 039 6040490  
Fax + 39 039 6049961  
E-mail: [macchinespeciali@macchinespeciali.it](mailto:macchinespeciali@macchinespeciali.it)  
Internet: <http://www.macchinespeciali.it>

ref. 5.0400.2



# FLYER con bajo valor de tiro "FINE WIRE"

## PRODUCTOS

**MONOHILO**  
da 0.10 a 0.50 mm.

**MULTIHILO**  
min. 4 x 0.05  
max. 12 x 0.20

Apto para desenrollar  
multihilo o monohilo de  
secciones reducidas

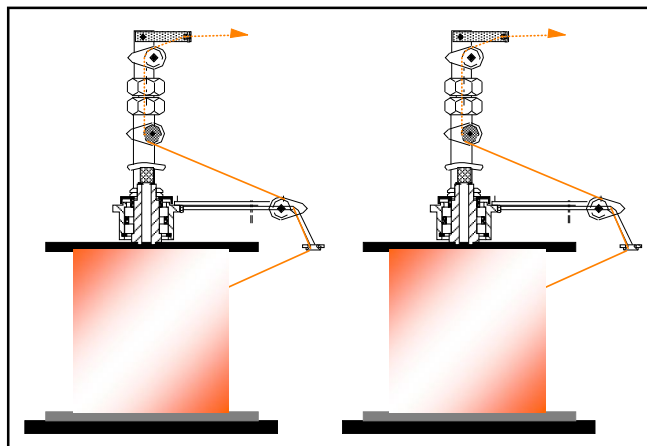

## BOBINAS

R2  
R3  
R4  
400 DIN

Agujero bobina  
de 30 a 200 mm.  
Agujero standard

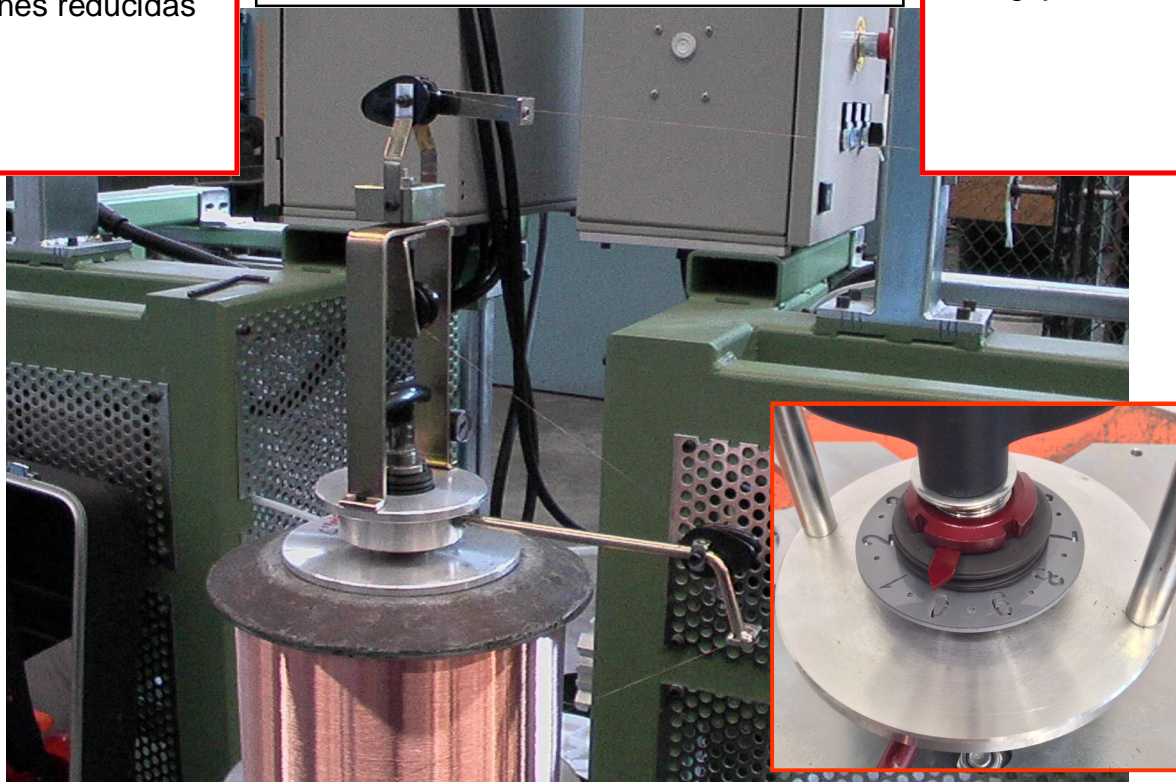

- VELOCIDAD MAX. 300 m/min.
- TENSION 0.5-3 N (50-300 gr.)
- BAJA INERCIA- MINIMA MANUTENCION
- DISPOSITIVO DE REGULACION FRENADO